



CAMON[®]
OUTDOOR POWER EQUIPMENT

CE

DESBROZADORA CG430-E
DESBROZADORA CG330-E
DESBROZADORA GC260-E



MODELO: CG430-E
MODELO: CG330-E
MODELO: CG260E

Manual del Propietario/ Usuario

Lea detenidamente este manual y comprenda las instrucciones antes de utilizar esta máquina.

www.foreroagro.com

CONTENIDOS

	Página
Introducción y características técnicas.....	3
Etiquetas de seguridad.....	4
Instrucciones sobre seguridad.....	5
Descripción del producto.....	8
Montaje.....	9
Normas de seguridad en el trabajo.....	12
Normas de seguridad usando cabezal de nylon.....	13
Normas de seguridad usando el disco.....	15
Mezcla aceite & gasolina.....	16
Preparación para el trabajo.....	18
Puesta en marcha.....	19
Mantenimiento.....	20
Transporte, manejo y almacenaje.....	21
Guía de averías.....	22

INTRODUCCIÓN

Muchas gracias por elegir una máquina de nuestra marca. Este manual explica como usar su desbrozadora con seguridad. Antes de usar la máquina es muy importante que lea este manual detenidamente y lo entienda para poder trabajar con total seguridad, las características técnicas de su máquina pueden sufrir algún tipo de modificación con respecto a lo que aparece en este manual.

CARACTERÍSTICAS TÉCNICAS CG260-E/GC330-E/CG430-E

		CG330-E	CG430-E
Tipo de transmisión	Embrague centrífugo y eje rígido	Embrague centrífugo y eje rígido	Embrague centrífugo y eje rígido
Velocidad máxima del eje (rpm/min) Velocidad máxima del motor (rpm/min)	7.800/10.000	7.800/10.000	7.800/10.000
Velocidad en ralentí (rpm/min)	2.800(+150)	2.800(+150)	2.800(+150)
Nivel de vibraciones en las empuñaduras (m/s ²)	≤ 15	≤ 15	≤ 7,5
Nivel sonoro máx. Lwa 2v de acuerdo con la norma ISO10884	≤ 112	≤ 112	≤ 120
Nivel de fuerza sonora Lpa 3v de acuerdo con la norma EN27917	≤ 102	≤ 102	≤ 102
Reductor	17 : 22	17 : 22	17 : 22
Sentido de giro del disco	Izquierdo (con la máquina en posición de trabajo)	Izquierdo (con la máquina en posición de trabajo)	Izquierdo (con la máquina en posición de trabajo)
Tipo de manillar	Doble y regulable	Doble y regulable	Doble y regulable
Peso sin combustible	5,7 Kg	6,8 Kg	7,8 Kg
Modelo de motor	1E34F-2E	1E36F-2E	1E40F-2E
Tipo de motor	Motor de 2 tiempos refrigerado por aire, pistón vertical		
Cilindrada (cm ³)	25,4	32,6	42,5
Máxima potencia (kw /rpm.min)	≥0.7/7.500	≥0.9/7.000	≥1,1/7.000
Carburador	Tipo diafragma	Tipo diafragma	Tipo diafragma
Tipo de encendido	Electrónico	Electrónico	Electrónico
Tipo de combustible	Gasolina mezclada con aceite especial para motores de dos tiempos, proporción 30:1		
Capacidad depósito de combustible (litros)	0,65L	1L	1L
Peso sólo del motor (kg)	≤ 3,6	≤ 3,6	≤ 4,2
Longitud del tubo mm.	1500	1500	1500
Longitud del eje de transmisión mm.	1522	1522	1522
Tipo de disco	3 puntas/255mm (255x1,4mm)	3 puntas/255mm (255x1,4mm)	3 puntas/255mm (255x1,4mm)
Tipo cabezal de nylon	8A/2,5mm	8A/2,5mm	17/2,5mm

Las características técnicas pueden sufrir modificaciones sin aviso previo.

SIMBOLOS Y ADHESIVOS DE SEGURIDAD

El desbrozador gira a gran velocidad, por este motivo las herramientas de corte también giran a gran velocidad, debe de prestar especial atención a las normas de seguridad para evitar daños personales, lea este manual cuidadosamente y familiarícese con los controles de su máquina.



Este símbolo acompañado de las palabras ATENCION y PELIGRO señalan el peligro extremo que puede causar la máquina si no se siguen las precauciones recomendadas.



Use calzado de seguridad



Use guantes de seguridad



Lea y entienda este manual y las normas de seguridad



Use siempre protección para oídos u ojos



Use casco protector siempre que exista riesgo de que caigan objetos



Apague siempre el motor y asegúrese que las herramientas de corte dejen de girar antes de de efectuar labores de ajuste desmontaje o limpieza del disco.

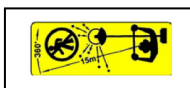

La distancia entre máquina y terceras personas debe de ser como mínimo de 15 metros

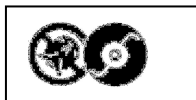

Nunca haga modificaciones en las herramientas de corte ni use herramientas impropias para estas máquinas, esto puede ocasionarle graves daños personales.



Nunca corte con su máquina madera muy dura y gruesa piedra o metal



ATENCIÓN

PELIGRO

El motor produce gases tóxicos, no arranque nunca el motor dentro de una habitación o recinto cerrado, respirar estos gases puede provocar la muerte.



especificaciones, descripciones en este manual son exactas en el momento de la publicación del no, pero estas pueden sufrir modificaciones si aviso previo, las ilustraciones pueden incluir pamiento y accesorios opcionales los cuales pueden nos ser incluidos como equipamiento estándar.

NORMAS DE SEGURIDAD Y PRECAUCIONES

Todas las normas de seguridad deben de ser observadas. El manejo de esta máquina deberá de hacerse de forma muy cuidadosa. **NUNCA SE ARRIESGUE NI PONGA EN RIESGO A OTRAS PERSONAS.**

Siga estas normas generales. No permita que otras personas usen esta máquina sin hallan leído y entendido este manual y hallan recibido las instrucciones necesarias para el manejo de este tipo de máquinas.

Use siempre gafas protectoras para los ojos. Ropa apropiada. No use ropa amplia o joyas que puedan engancharse con las partes móviles de la máquina. Le recomendamos que use siempre pantalones largos y gruesos, botas y guantes. Absténgase de ir descalzo. Disponga el cabello de tal manera que quede a la altura del hombro como máximo de los hombros si lo lleva largo.

-Inspeccione que su máquina esté completa (tuercas, arandelas, tornillos, etc.) y que no tenga partes dañadas.

-Repáre o sustituya las piezas dañadas antes de usar las máquinas

-Nunca use accesorios que no estén recomendados por nuestra empresa para esta máquina, el uso de estos accesorios no apropiados para estas máquinas puede ocasionar serios daños al usuario o a la máquina.

-Mantenga las empuñaduras limpias de aceite combustible o cualquier suciedad.

-Use siempre arnés cuando esté cortando con la máquina

-No fume nunca mientras reposte combustible en la máquina

-Nunca haga la mezcla del combustible en una habitación cerrada o cerca del fuego, asegúrese una adecuada ventilación donde almacene el combustible.

-Nunca saque el tapón del depósito de combustible mientras el motor esté encendido o inmediatamente después de pararlo.

-Use contenedores adecuados para el almacenamiento de gasolina, combustible o mezcla de estos productos.

-Nunca encienda el motor dentro de una habitación cerrada. El humo que expulsa el motor contiene monóxido de carbono.

-Nunca intente hacer ajustes en el motor mientras esté encendido y manejado por el operador. Siempre haga los ajustes del motor cuando la máquina esté en una superficie limpia y plana.

-No tire de los cables

-No levante la máquina por otra parte que no sea el manillar o el eje

-No apoye la máquina en el suelo mientras esté encendida y la herramienta de corte girando.

- Revise regularmente los posibles daños y sustituya las piezas o componentes dañados
- No use la máquina si esta está dañada o mal ajustada. Nunca retire de la máquina los elementos de protección. Esto puede provocar serios daños al usuario de la misma y a la máquina.
- Inspeccione el área de trabajo y retire los escombros que podrían enredarse con el nylon, retire también los objetos que puedan ser lanzados por las herramientas de corte durante el trabajo.
- Mantenga a los niños, personas cercanas y animales a una distancia mínima de 15 metros.
- Nunca deje la máquina desatendida.
- Nunca use esta máquina para trabajos que no estén aconsejados en este manual.
- Mantenga las manos y los pies alejados de las herramientas de corte mientras la máquina permanezca en funcionamiento.
- No use este tipo de máquinas en zonas donde existan escombros.
- No use la máquina si usted está cansado o bajo influencia de medicamentos drogas o alcohol.
- Use el cabezal de nylon si este no sufre daños, si una piedra u otro obstáculo lo golpea, pare el motor y revise el cabezal de nylon, si este está roto o desequilibrado el cabezal de nylon no deberá ser usado.

SIGA LAS INSTRUCCIONES PARA EL CAMBIO DE ACCESORIOS

- No guarde el combustible y la máquina en un local cerrado donde los vapores del combustible puedan provocar un incendio. Guárdelos en un local muy bien ventilado y manténgalo cerrado.
- Asegúrese de que usa los accesorios apropiados para su máquina, estos están disponibles en nuestro distribuidor autorizado. El uso de accesorios no apropiados puedes causar serios daños al usuario y daños a la máquina y pérdida de la garantía.
- Limpie la máquina completamente, especialmente el depósito de combustible, partes circundantes y el filtro del aire.
- Cuando reposte combustible asegúrese que el motor esté parado y frío, nunca reposte combustible con el motor encendido o caliente. Si al repostar se derrama combustible asegúrese de limpiar totalmente todos los restos de combustible derramados antes de poner nuevamente en marcha el motor.
- Otras personas o trabajadores debe de permanecer a una distancia mínima de 15 metros.
- Cuando se aproxime al operador de una máquina, cuidadosamente llame su atención y asegúrese que el operador para el motor. Sea cuidadoso no altere o distraiga al operador de forma que pueda provocar una situación de inseguridad.
- Nunca toque el cabezal de nylon con el motor encendido, si es necesario ajustar el protector del cabezal de nylon, pare el motor y confirme que el cabezal de nylon ha dejado de girar.
- El motor debe de ser parado cuando traslademos la máquina de una zona de trabajo a otra zona.
- Tenga mucho cuidado con los golpes del cabezal de nylon contra las piedras o contra el suelo.
- El mal uso de la máquina puede ocasionar una situación de peligro para usted mismo o para los que están alrededor.

-Preste atención a su máquina para que no le falte piezas o alguna de estas esté dañadas. Si observa alguna anomalía pare la máquina inmediatamente y revísela cuidadosamente. Si fuese necesario lleve la máquina a un servicio técnico autorizado. No continúe trabajando con su máquina mientras no esté resuelta la anomalía detectada.

-Durante la puesta en marcha y funcionamiento del motor no toque partes con mucha temperatura como el escape, el cable de la bujía y la bujía que le podrían provocar una descarga eléctrica.

-Después de parar el motor, el escape está todavía con mucha temperatura. Nunca deje la máquina en lugares donde pueda haber materiales inflamables como gases o líquidos inflamables.

-Preste especial atención cuando trabaje lloviendo o justo después de llover, el suelo puede estar resbaladizo.

-Si usted resbala o se cae al suelo en un agujero, suelte inmediatamente el acelerador.

-Tenga cuidado de que no se caiga la máquina y no se golpee contra los obstáculos.

-Antes de proceder a reparar o hacer ajustes en la máquina, asegúrese de que el motor esté parado y separe el capuchón de la bujía de esta.

-Cuando almacene la máquina durante un largo periodo de tiempo, retire el combustible del depósito y del carburador, limpie todas las piezas, deje la máquina en un lugar seguro y compruebe que el motor está frío.

-Haga revisiones periódicas para asegurarse de la efectividad de su máquina, para realizar estas revisiones a su máquina contacte con un distribuidor autorizado.

-Mantenga la máquina alejada del fuego o zona puedan saltar chispas.

-El uso prolongado de la máquina, exponen al usuario a vibraciones que pueden generar síntomas que afecten a sus dedos de las manos (Raynaud's Phenomenon) la sensibilidad de las manos puede verse reducida y se puede producir de forma general un entorpecimiento. El usuario deberá de controlar las condiciones de sus manos cuando use la máquina diariamente. Consulte a su médico si aparece alguno de estos síntomas.

-Limite las horas de trabajo con el desbrozador, Intente combinar cada día trabajos con el desbrozador y otros trabajos sin el desbrozador.

-Use siempre protección para los oídos. Una exposición prolongada a un nivel sonoro muy alto puede provocar pérdidas del sentido del oído.

-Debe usar protección total para la cara y la cabeza puesto que pueden caer ramas que pueden ocasionarle daños muy serios.

-Use guantes antideslizantes y fuertes para mejorar el agarre del manillar de su desbrozador. El uso de guantes reduce la transmisión de vibraciones de la máquina a sus manos.

ATENCION: El área de trabajo es todavía peligrosa mientras la máquina no esté totalmente parada.

Nota: Nivel sonoro y vibraciones

1º-El giro a bajas revoluciones reduce el ruido y las vibraciones

2º-El desbrozador debe de trabajar en un lugar totalmente abierto

3º-Las vibraciones pueden ser más bajas si agarra firmemente del manillar

4º-Con el fin de no ocasionar disturbios a otras personas la máquina debe de ser utilizada solamente de día.

5º-Debe de ser usar un equipo de seguridad para trabajar con esta máquina, guantes, protección de oídos etc. durante el trabajo.

6º-La máquina no es para trabajos profesionales ni para largos periodos de utilización

7º-Con el fin de prolongar la vida de la máquina, por favor no trabaje más de dos horas cada día con su máquina.

DESCRIPCIÓN

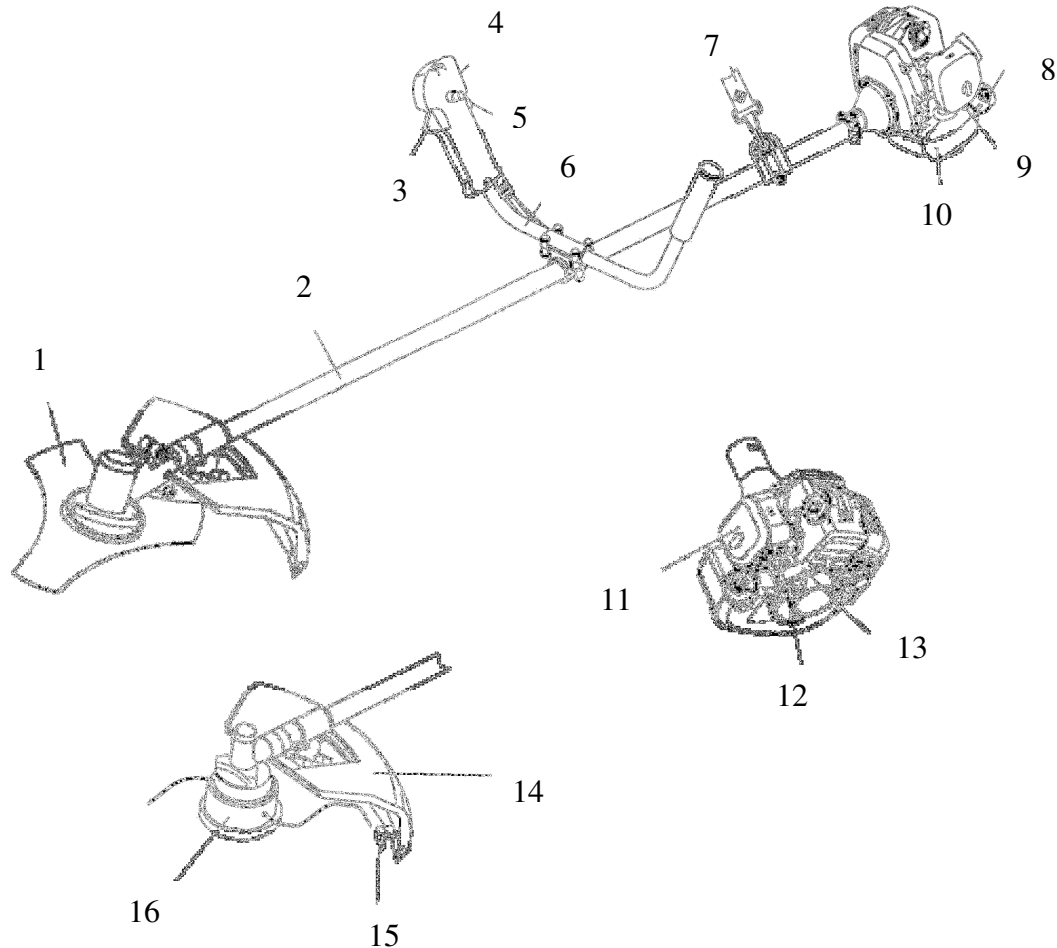

HERRAMIENTAS

Herramienta	Medida
<i>Llave de Bujías doble-destornillador</i>	
Llave hexagonal	M5
Llave hexagonal	M4



DESCRIPCIÓN

Manual de instrucciones incluido con la máquina. Lea el manual de instrucciones antes de usar la máquina para aprender las técnicas de trabajo con la máquina.

1.DISCO, Disco circular para hierba o corte de distintos tipos de maleza, requiere arnés y protector metálico para trabajar con el disco.

2.EJE DE TRANSMISIÓN, Eje especialmente diseñado

3.ACELERADOR, Un muelle facilita el retorno a ralentí cuando soltamos el gatillo, cuando aceleramos la presión se transmite de forma gradual para un trabajo más cómodo.

4.INTERRUPTOR, El interruptor montado en la parte alta del mando de acelerador. FORWARD para encender BACK para apagar.

5.BOTÓN DE SEGURIDAD, Presionar antes de acelerar

6.MANILLAR, Puede ser ajustado para una mayor comodidad del usuario

7.ARNÉS. Acople con la mano la máquina, el operador puede regular la altura de la máquina.

8.TAPÓN DEPÓSITO DE COMBUSTIBLE

9.CEBADOR. Pulse entre 7 y 10 veces antes de encender la máquina, quitará todo el aire del conducto de la gasolina y entrará combustible fresco en el carburador.

10.DEPÓSITO DE COMBUSTIBLE, en su interior encontrará el filtro de combustible

11.TAPA FILTRO AIRE, En su interior encontrará el filtro que es reemplazable.

12.MANDO DE AIRE, El mando de aires está en la parte alta de la tapa del filtro de aire.

13.ASA DE PUESTA EN MARCHA, Tire del asa de puesta en marcha hasta que el motor arranque, luego deje que retroceda lentamente, no deje retroceder el asa de puesta en marcha de forma brusca puede ocasionar daños en el sistema de puesta en marcha.

14.PROTEGER DE LOS ESCOMBROS, Coloque el accesorio de corte, utilice la protección recomendada para el operador, durante el trabajo los escombros pueden ser lanzados. No use nunca la máquina sin el protector.

15.CUCHILLA, El hilo de nylon será cortado a la distancia correcta de 7" si cuando sale el hilo sobrepasa esta longitud.

16.CABEZAL DE NYLON, Contiene en su interior una bobina de nylon reemplazable que sale cuando golpea el cabezal contra el suelo y el cabezal está girando a la velocidad normal de trabajo.

MONTAJE

INSTALACION DE PROTECTOR

Instale el protector en el acople del eje con los tornillos suministrados.

Coloque los tornillos después de colocar el soporte de seguridad en la posición apropiada.

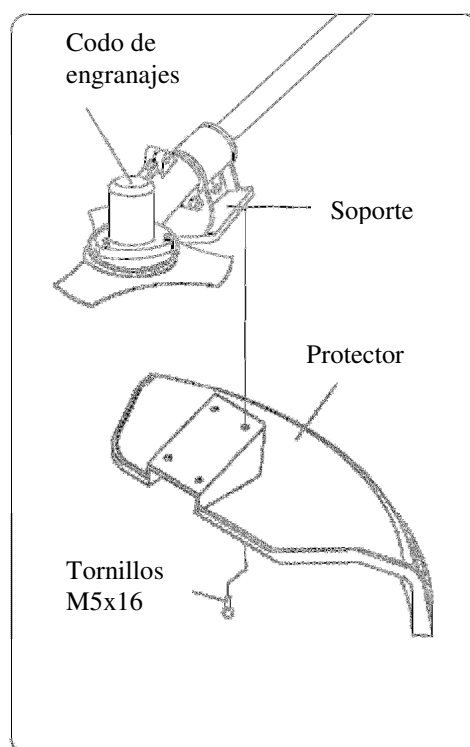

ATENCIÓN **RECAUCIÓN**

INSTALACION DEL CABEZAL DE NYLON

Alinee el agujero del adaptador con el eje de la caja de engranajes e instale la herramienta de bloqueo.

Instale el cabezal en el eje (girando en sentido de las agujas del reloj) hasta que esté apretado.

Retire la herramienta de bloqueo.

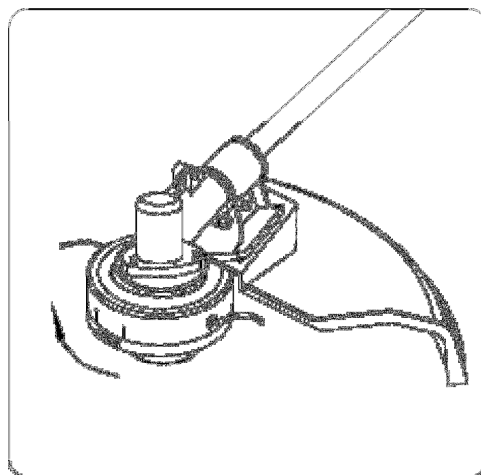

MONTAJE

INSTALACIÓN DE MANILLAR

Instale el manillar en el soporte, la posición será confortable para el operador y fíjelo con los cuatro tornillos M5x25

INSTALACIÓN DEL DISCO

Instale la arandela A, el disco y la arandela B, arandela estriada, en este orden, y apriételo con la tuerca girándola en sentido izquierdo.

Alinee el agujero de codo de engranajes y la arandela A luego inserte la varilla de 4mm.

Gire el disco apretando la tuerca con la llave en sentido contrario a las agujas del reloj hasta que esté totalmente apretado.

Instale el prisionero 2x16 y sepárelo para evitar su pérdida.

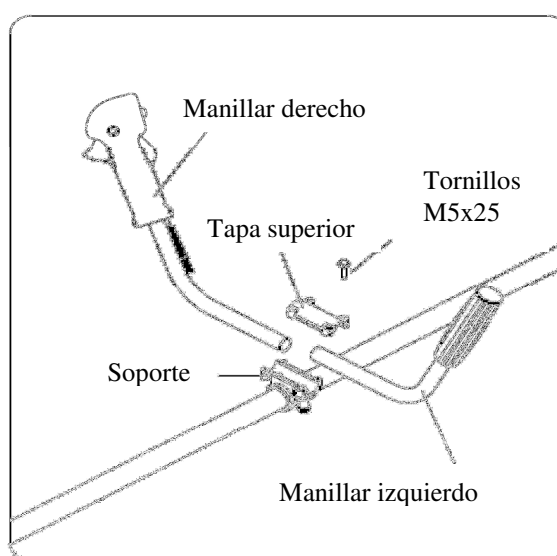

ATENCIÓN



PRECAUCIÓN

CON EXCESIVAS VIBRACIONES PARE EL MOTOR INMEDIATAMENTE

Si se producen muchas vibraciones esto quiere decir que el disco no está colocado correctamente, pare el motor inmediatamente y revise el disco. Un disco colocado de forma incorrecta puede ocasionar serios daños al usuario.

Use sólo discos apropiados para estas máquinas, según lo recomendado en este manual.

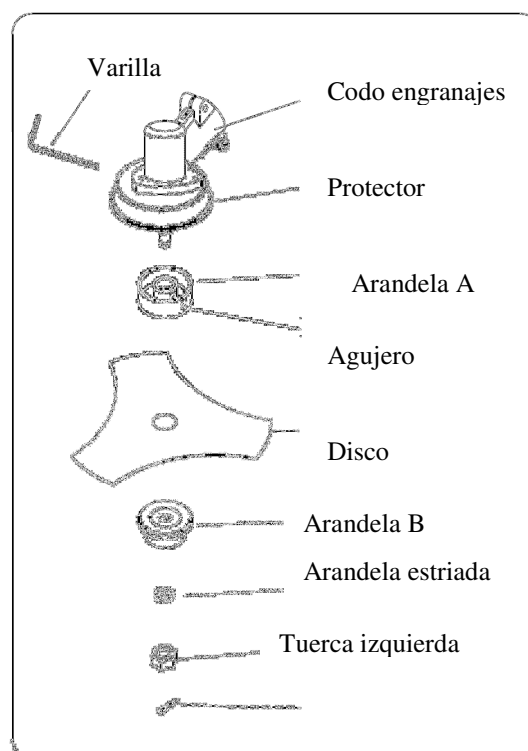

NORMAS SEGURIDAD EN EL TRABAJO

ATENCIÓN PELIGRO

Todos los desbrozadores y rebordeadores, pueden lanzar pequeñas piedras, trozos de metal o pequeños objetos cuando están cortando, lea estas normas de seguridad con detenimiento.

Siga las instrucciones del manual del operador

Tome las precauciones necesarias para que las personas que se encuentren en la zona de peligro utilicen protección para los ojos ante el riesgo que puedan salir despedidos pequeños objetos. Si usa la máquina en un lugar donde hay gente sin la protección adecuada, trabajar con la máquina bajas revoluciones reduce el riesgo de que objetos sean lanzados.

Mantenga el interruptor de stop en la posición de stop siempre que el motor este apagado.

Haga revisiones habituales para comprobar que los accesorios de corte dejan de girar cuando para el motor.

Lea detenidamente el manual de instrucciones de la máquina y familiarícese con los controles de máquina, conozca como parar el motor y como soltar el arnés de forma rápida.

Nunca deje a nadie que use la máquina sin haber leído este manual de instrucciones, asegúrese de que el usuario de la máquina utiliza protección para pies, piernas, cara, ojos y oídos.

Nunca deje que los niños trabajen o jueguen con la máquina.

Nunca nadie debe de permanecer en la **zona de peligro** con usted. La zona de peligro contempla un radio de 15 metros del operador

ATENCIÓN PELIGRO

Utilice protección para la cabeza, la cara, ojos, un calzado antideslizante para proteger sus pies y tener una buena seguridad. No use joyas, corbatas o ropas muy amplias que puedan engancharse en la máquina.

No use sandalias, en ciertas situaciones usted debe de usar protección total para cara y cabeza.

Preste mucha atención al retroceso cuando utilice el disco.

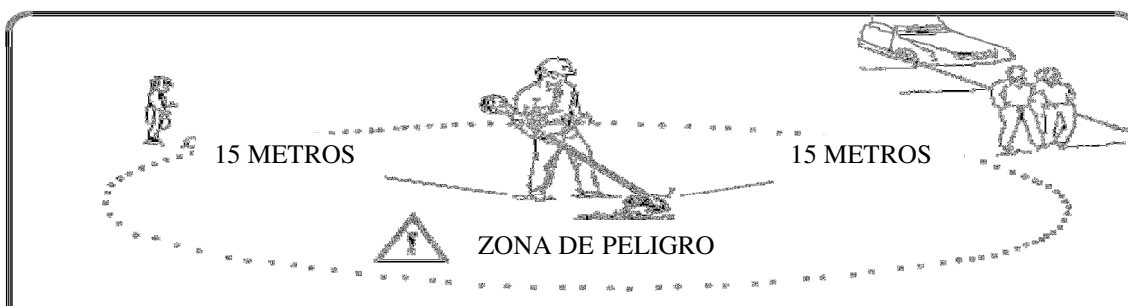

Excepto el operador de la máquina nadie debe de permanecer en la zona de peligro en un radio de 15 metros, el operador debe de proteger la cara, ojos, oídos, brazos, piernas cuando esté trabajando, si más personas se encuentran en la zona de peligro deberán llevar puesto el equipo de seguridad recomendado en este manual, para el manejo de este tipo máquinas



COMO USAR EL CABEZAL DE NYLON

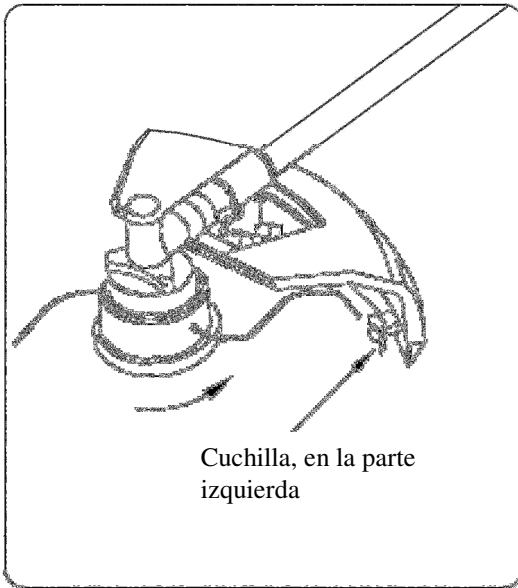

Cuchilla, en la parte izquierda

El cabezal de nylon gira en sentido contrario de las agujas del reloj. La cuchilla que regula la longitud del nylon debe de estar colocado en la parte izquierda del protector

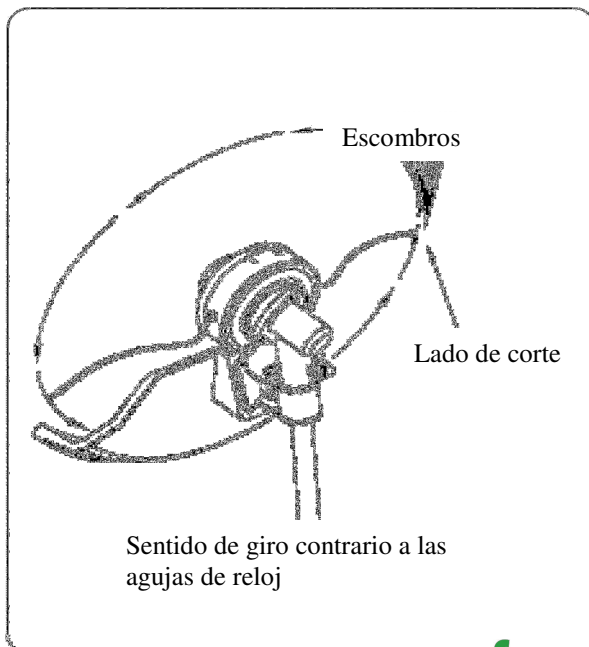

Sentido de giro contrario a las agujas de reloj

ATENCIÓN



PELIGRO

Usted debe de colocar en la máquina el protector suministrado para el cabezal de nylon. El nylon puede enrollarse si la longitud es demasiado larga. Use siempre el protector con cuchilla cuando use el cabezal de nylon.

Para acercar la línea de corte debe de escuchar el sonido que hace el hilo al acercarse a los objetos cuando el hilo está en movimiento lejos de usted y de los escombros. El resultado será que los escombros serán lanzados lejos de usted

ATENCIÓN



PELIGRO

Revise el cabezal de nylon, si este está en mal estado podrá lanzar partículas contra usted, Si el nylon golpea contra el suelo este puede hacer un círculo y levantar partículas del suelo que podrán ser lanzadas contra el operador

ATENCIÓN



PELIGRO

Use un hilo de nylon de 2,5mm. Nunca use cable o cable reforzado en lugar de hilo de nylon. Coloque sólo hilo de nylon en su cabezal de nylon del diámetro aconsejado.

ATENCIÓN



PELIGRO

Extreme las medidas de seguridad cuando trabaje en zonas con hojas o gravilla, el nylon puede hacer que pequeñas partículas puedan salir despedidas. El protector puede no parar el rebote en la superficie de las partículas



COMO USAR EL CABEZAL DE NYLON

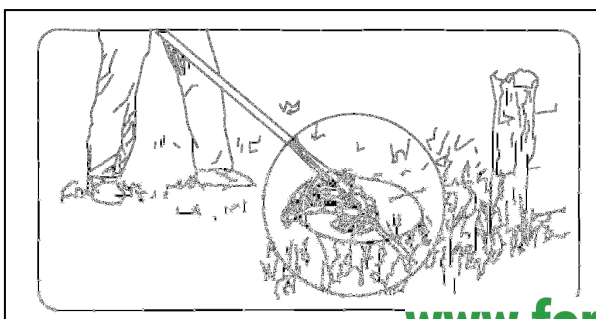
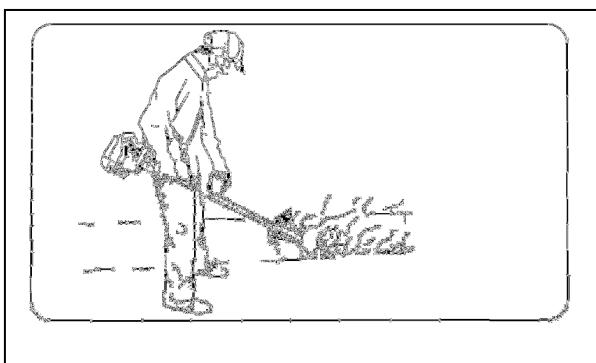
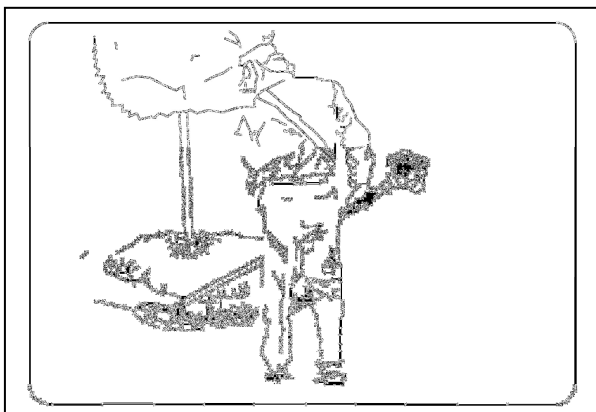
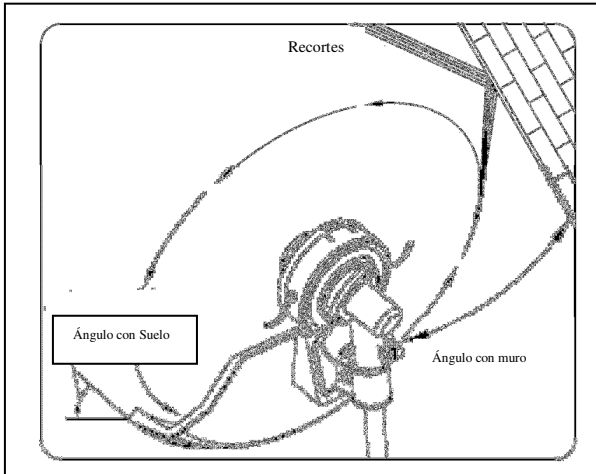

REBORDEO

Consiste en avanzar el rebordeador cuidadosamente hacia el material que desea cortar, incline el cabezal ligeramete, para alejar los recortes lejos de usted.

Si tiene que cortar pegado a una barrera tal como una valla, muro o un árbol, aproxímese formando un ángulo con el obstáculo de forma que los recortes sean despedidos lejos de usted.

Aproxime el cabezal al obstáculo hasta cortar la hierba pegada al mismo, esto lo conseguirá aproximándose al obstáculo con el extremo del hilo. No aproxime demasiado el cabezal al obstáculo.

Si rebordea próximo a una alambrada cuídese de que el hilo no la sobrepase, si lo hace el hilo se enrollará en la misma.

Puede también cortar maleza con tallos de cierto diámetro, pero en tal caso debe de hacerse de uno en uno. Ataque el tallo cerca del suelo, si lo hace a más altura el tallo vibrará y se enrollará en el cabezal. No intente cortarlo apresuradamente, use el extremo del hilo para que lo vaya rompiendo poco a poco.

ATENCIÓN



PELIGRO

No use el disco para trabajos de pelado y perfilado

PELADO Y PERFILADO

Ambas operaciones se realizan con el cabezal inclinado.

La operación de pelado se ejecuta cortando la hierba a ras de suelo dejando la superficie totalmente limpia de hierba.

El perfilado consiste en recortar la hierba que se extiende sobre el camino o la carretera.

En ambos casos perfilado y pelado mantenga el cabezal inclinado y adopte una posición tal que los recortes, piedras sean lanzados lejos de usted, aun en el caso de que reboten contra una superficie dura.

Aunque la figura muestra como ejecutar estas operaciones, cada operario debe de encontrar por si mismo la posición y ángulos correctos, en función de sus medidas y diferentes situaciones de corte.

Ángulo con muro



ATENCIÓN



PELIGRO

No use el nylon cerca de una valla o cerca de cables. Use siempre la protección de seguridad.
No corte cuando no pueda ver lo que está cortando.

COMO USAR EL DISCO

COMO USAR EL DISCO

Existen varios tipos de disco de corte, los dos más usados son los siguientes.

DISCO PARA MALEZA, este disco se usa para cortar maleza y arbustos con un diámetro no superior de 2cm. Sólo en el modelo CG430E puede ser usado el disco de 3 puntas de 255mm.

DISCO DE SIERRA, este disco se usa para cortar maleza con diámetros entre 2 cm. y 7 cm.

ATENCIÓN



PELIGRO

No golpee estos objetos con el disco

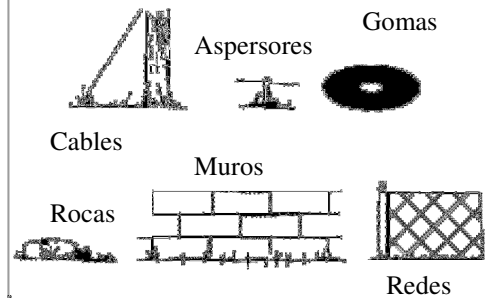

ATENCIÓN



PELIGRO

Use la máquina con el arnés durante todo el tiempo de trabajo, ajuste arnés y máquina de forma que esta quede suspendida a pocos centímetros del suelo. La máquina se enganchará al arnés en la parte derecha de su cuerpo

ATENCIÓN



PELIGRO

No use el desbrozador para cortar árboles

ATENCIÓN



PELIGRO

No trabaje con un disco gastado, agrietado o dañado.

Antes de empezar a trabajar, inspeccione que en la zona de trabajo no tiene estacas metálicas, cables o redes. si estos obstáculos no pueden ser retirados marque la localización de los mismos para evitar que el disco llegue a tocarlos. Las piedras y el metal pueden dañar el disco, Los cables puede enredarse en el disco y cabezal o ser lanzados por el aire

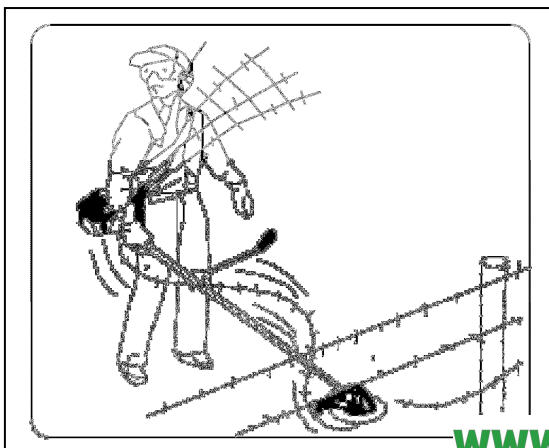



COMO USAR EL DISCO

Segado de hieba. Usted podrá limpiar de forma rápida áreas de maleza. El sistema segado no debería de usarse para cortar maleza muy dura y alta o grandes árboles.

NOTA

No use el disco recomendado para el corte de maleza para cortar árboles con un diámetro que exceda de $\frac{1}{2}$ " y $\frac{3}{4}$ ".

El segado puede hacerse en ambas direcciones, si usted corta en una sola dirección los escombros serán lanzados lejos de usted.

Esto ocurre usando este lado del disco que está lejos de usted, incline el disco hacia el mismo lado ligeramente. Usted será golpeado por algunos escombros si usted corta en ambas direcciones.

CORTANDO, esto debe de hacerse usando un disco de sierra cuando la maleza sea alta, dura y gruesa

Si se produce un retroceso el disco puede agrietarse o si el material es demasiado duro sólo debería de usar un disco de sierra e n lugar del disco para maleza.

Corte siempre el árbol de forma que caiga lejos de la máquina. Iniciar el corte por el lado incorrecto puede ocasionar que el árbol caiga en la máquina y el disco quede engranado en el árbol.

No fuerce el disco de corte. No cambie el ángulo de corte cuando el disco este en la madera. Usando una presión excesiva podría causar daños en el disco incluso su rotura.

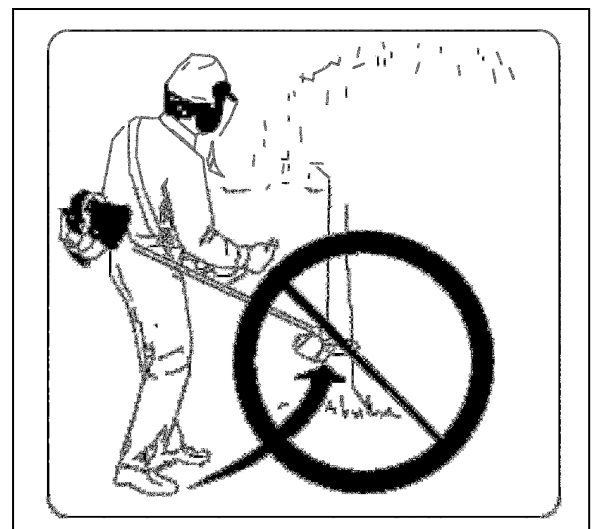
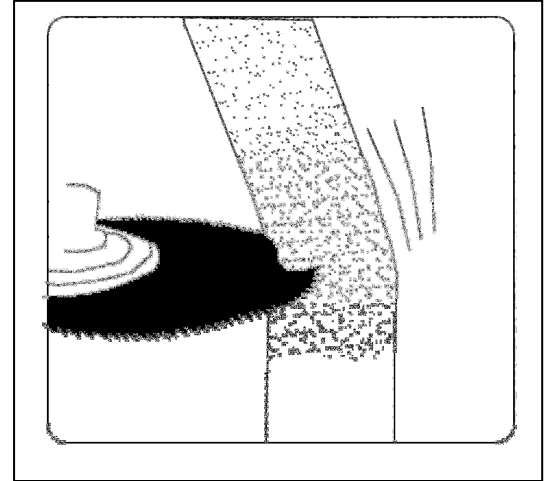

GASOLINA & ACEITE MEZCLA



- Nunca llene el depósito de combustible al límite
- Nunca rellene el depósito de combustible en una zona poco ventilada
- No repostee combustible en un lugar donde puedan saltar chispas
- Limpie totalmente todo el combustible que pudiera haberse derramado durante el reportaje antes de intentar encender el motor
- No respote combustible con el motor caliente

El combustible usado para esta máquina debe de ser una mezcla de gasolina sin plomo y un aceite especial para motores de dos tiempos. Cuando no tenga gasolina con aceite para motores de dos tiempos, use sólo gasolina que no contenga Etanol o Metanol. Use gasolina con un mínimo de 89 octanos. Usar combustible de buena calidad y con un aceite también de alta calidad evitará daños en el motor o en partes del mismo

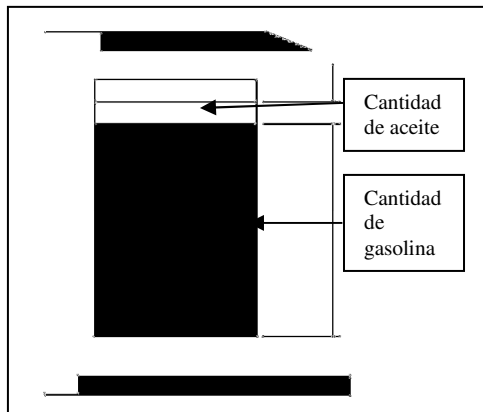

PROPORCION MEZCLA 30:1

GASOLINA: 30 L

ACEITE: 1L

Hacer una mezcla en proporciones inferiores puede provocar daños en el motor de la máquina, asegúrese de que la mezcla esta en la proporción recomendada

COMBUSTIBLE

El motor usa combustible para motores de dos tiempos con una mezcla de gasolina y aceite para motores de 2 tiempos 30:1

GASOLINA

Use gasolina con un mínimo de 89 octanos de muy buena calidad

ALMACENAJE DEL COMBUSTIBLE

El combustible debe de almacenarse en un contenedor apropiado y en un lugar limpio y suficientemente ventilado

IMPORTANTE

El combustible para motores de dos tiempos debe de estar separado.

Prepare el combustible en un contenedor antes de cada uso.

Nunca prepare más combustible que el que tiene previsto consumir en un mes

COMBUSTIBLE Y ACEITE DE MEZCLA

Revise el depósito de combustible y asegúrese de que este está limpio y llénelo con combustible fresco. Use una proporción de mezcla 30:1.

OPERACIONES DE PREPARACION PARA EL TRABAJO

CUANDO HAGA LA MEZCLA DE GASOLINA CON ACEITE PARA MOTORES DE 2 TIEMPOS, USE SOLO GASOLINA QUE NO CONTENGA ETANOS O METANOL, ESTO LE AYUDARA A EVITAR DAÑOS EN EL MOTOR O EN PORTESD EL MISMO.

NO HAGA LA MEZCLA DIRECTAMENTE EN EL DEPÓSITO DE LA MÁQUINA

IMPORTANTE: No seguir las instrucciones de preparación de la mezcla puede causar daños en el motor

Cuando prepare la mezcla de combustible, prepare sólo la cantidad necesaria para cada trabajo que tenga que hacer.

No use mezcla almacenada durante más de dos meses, el combustible almacenado durante más de dos meses puede dificultar la puesta en marcha del motor. El combustible almacenado durante más de dos meses debe de ser retirado de la máquina y rellenar con combustible fresco.

ATENCIÓN



PELIGRO

Nunca llene el depósito de combustible al límite (máx $\frac{3}{4}$ del depósito)
Nunca reposte combustible en un lugar cerrado o poco ventilado
No reposte combustible en la máquina cerca del fuego o donde puedan saltar chispas.
Asegúrese de limpiar correctamente todo el combustible que pudiera haberse derramado durante el reportaje antes de intentar arrancar el motor.
No reposte combustible con el motor caliente.

PUNTOS A REVISAR

- 1º-Revise que su máquina este completa y que falten tornillos, tuercas y otras piezas
- 2º-Compruebe la limpieza del filtro de aire, si este está sucio límpielo antes de trabajar.
- 3º-Asegúrese de que el protector de seguridad está colocado en su lugar
- 4º-Asegúrese de que no existe una perdida de combustible
- 5º-Revise y asegúrese de que el disco no está agrietado

ATENCIÓN



PELIGRO

Los gases producidos en la combustión y expulsados por el escape contienen monóxido de carbono los cuales pueden cuasar cáncer e incluso la muerte.



OPERACIONES

PUESTA EN MARCHA Y PARADA DEL MOTOR

ENCENDIDO DEL MOTOR EN FRIO

- 1.-Ponga el interruptor en la posición de START
- 2.-Pulse entre 7 y 10 veces el cebador del carburador hasta que el combustible llegue al cebador.
- 3.-Encendido en frío: tire del mando de aire hacia arriba para cerrarlo.
- 4.-Tire del asa de puesta en marcha hasta que el motor haga falsas explosiones.
- 5.-Ponga el mando del aire en la posición media (tirar excesivas veces con el mando del aire cerrado puede provocar que el motor se ahogue por exceso de combustible dificultando la puesta en marcha del mismo).
- 6.-Tire del asa de puesta en marcha hasta que el motor encienda.
- 7.-Permita que el motor trabaje durante unos pocos minutos antes de usarlo.

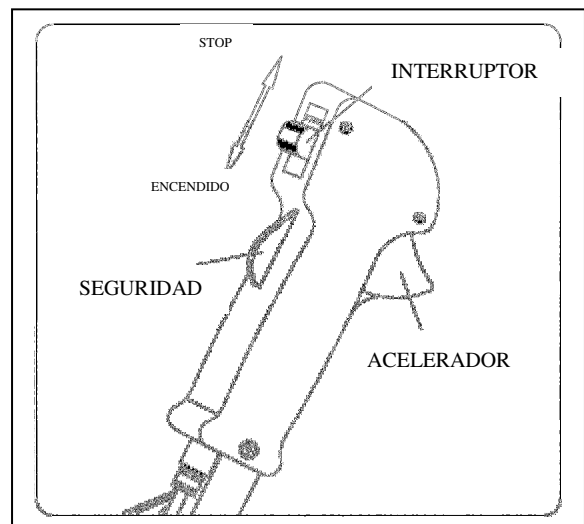

ENCENDIDO DEL MOTOR EN CALIENTE

Si el depósito de combustible no se vació totalmente, tire del asa de puesta en marcha entre una y tres veces y el motor debería encender.

NO USE EL MANDO DEL AIRE

Si el depósito de combustible se vacía después de repostar, tendrá que tirar del asa de puesta en marcha entre 3 y 7 veces de la misma forma que cuando enciende el motor frío.

PARADA DEL MOTOR

Ponga el interruptor de pare en la posición se STOP

MANTENIMIENTO Y CUIDADOS

FILTRO DE AIRE

La suciedad acumulada en el filtro de aire reduce la eficacia del motor, incrementa el consumo de combustible y permite que pasen partículas abrasivas al interior del motor. Quite periódicamente el filtro de aire para limpiarlo correctamente.

Limpie suavemente la tapa del filtro del aire, en esta se deposita suciedad.

Deberá ser limpiado con un disolvente apropiado.

Quite la tapa del filtro del aire girando la pestaña de la tapa

AJUSTE DEL CARBURADOR

NOTA

Ajuste el carburador sólo cuando sea necesario.

Si usted tiene que ajustar el carburador, diríjase a su servicio técnico autorizado más cercano.

Un ajuste incorrecto del carburador puede provocar daños en el motor y la pérdida de la garantía de la máquina.

FILTRO DE COMBUSTIBLE

El filtro de combustible está dentro del depósito de combustible.

El filtro está colocado al final del tubo de gasolina y puede ser sacado fuera del depósito con un gancho.

Revise el filtro de combustible periódicamente. No limpie el filtro de combustible dentro del depósito.

La suciedad en el filtro de combustible puede dificultar la puesta en marcha del motor y anomalías en el funcionamiento del mismo.

Cuando el filtro esté sucio sustitúyalo.

Cuando exista suciedad dentro del depósito de combustible, este puede limpiarse echando gasolina fresca, debe vaciar esta antes de tratar de encender el motor.

REVISIÓN BUJIA

No intente sacar la bujía con el motor en caliente, esto puede provocar daños en los hilos de rosca.

Limpie o sustituya la bujía si tiene mucha suciedad. Sustituya la bujía si el electrodo central está dañado o redondeado.

La distancia entre los dos electrodos será entre 0,6-0,7mm

El par de apriete de la bujía www.foreroagro.com

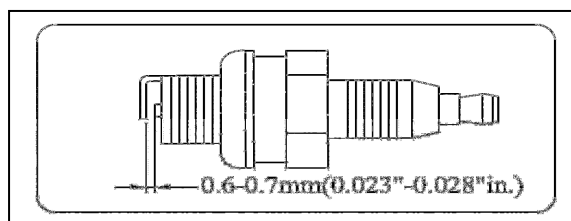
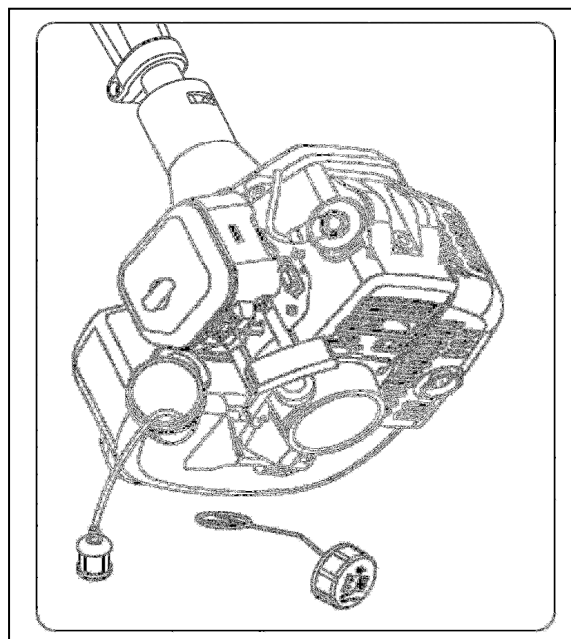
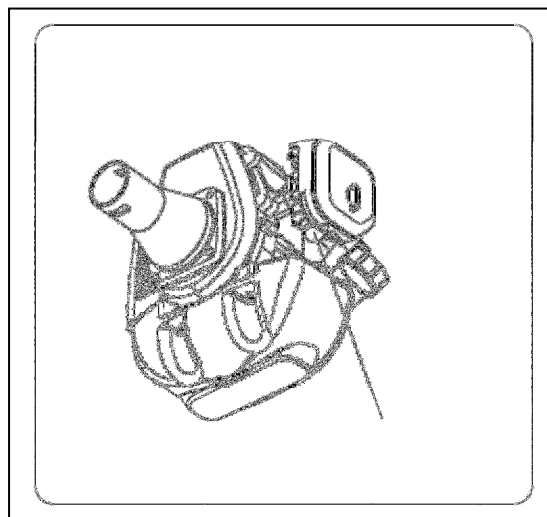

TRANSPORTE Y MANEJO

El protector para transporte del disco debe estar colocado cuando transporte la máquina.

INSTALACION DEL PROTECTOR TRANSPORTE DEL DISCO

Instale el protector como se muestra en la figura.

El motor debe de estar apagado cuando traslade la máquina de una zona a otra de trabajo.

Después de que el motor se pare el escape todavía está con mucha temperatura. Nunca toque las partes del motor cercanas al escape.

Confirme que no existen pérdidas de combustible del depósito.

ALMACENAJE

Revise, limpie y repare la máquina si fuese necesario.

Retire todo el combustible del depósito.

Encienda el motor para que se consuma toda la gasolina del carburador

Quite la bujía y eche una cucharada de aceite por el agujero de la bujía en el cilindro y coloque de nuevo la bujía

Almacene la máquina en un lugar seco y limpio.

AVERIAS, Las dificultades que pueden de forma ocasional aparecer para la puesta en marcha del motor, pueden ser evitadas si prestamos atención a todas las instrucciones y procedimientos que aparecen en este manual.

Si el motor no funciona correctamente revise lo siguiente:

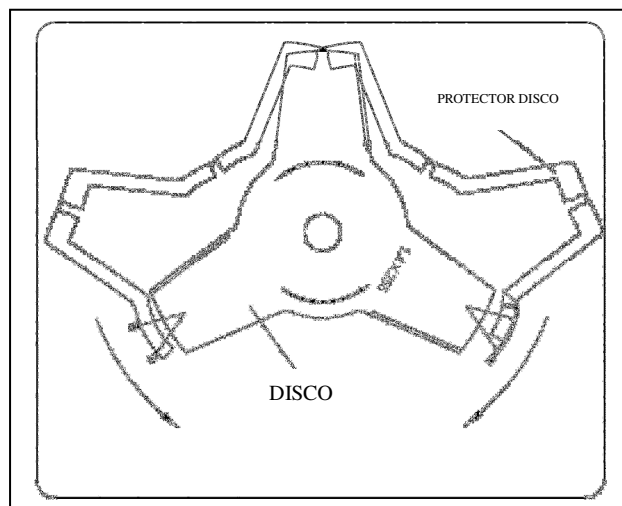

Que los conductos del combustible están en buenas condiciones para que este llegue hasta el motor.

El sistema de encendido está en buenas condiciones y la bujía tiene chispa.

La compresión del motor es la adecuada.

PROBLEMAS DE ENCENDIDO

Falta de combustible en el depósito

Asegúrese que el combustible es fresco y está limpio, (reemplace el filtro si es necesario).

Asegúrese que los elementos filtrantes están limpios.

Cunado tenga problemas con la máquina, no haga usted mismo la reparación, acuda a un servicio técnico autorizado.

GUIA DE AVERIAS

1°-PROBLEMAS DE ENCENDIDO

SINTOMAS			CAUSA PROBABLE	SOLUCIÓN	
Compresión del cilindro normal	Bujía y chispa normal	Sistema de combustible con anomalías		Falta e combustible en el depósito	Reposte combustible
				Filtro de combustible sucio	Limpie el filtro
		Sistema de combustible normal	Combustible	Combustible sucio Agua en el combustible Hay mucho aceite en el cilindro, la proporción de mezcla es incorrecta	Cambie el combustible Saque la bujía y límpiela y sustituya el combustible con la mezcla correcta
	Sistema de combustible normal	Cable corriente y chispa normal	Bujía	Bujía con mucha suciedad	Limpie la suciedad
				Bujía dañada	Reemplace la bujía
		Cable corriente y chispa con anomalías		Distancia entre los electrodos de la bujía incorrecta	Ajuste la separación entre los electrodos de la bujía
Sistema de combustible normal	Sistema de encendido normal	Baja compresión		Cable de corriente roto o flojo	Apriételo o sustitúyalo
				Electrónico flojo	Apriételo
				Segmento gastado	Sustitúyalo
				Segmento roto	Sustitúyalo
		Segmento con carbonilla	Eliminar la carbonilla		
		Bujía floja	Apretar bujía		
		Junta entre cilindro y carter rota	Sustituir		
		Compresión normal	Cable de corriente y bujía con un mal contacto	Apriete el capuchón de la bujía	
			Interruptor de pare dañado o en cortocircuito	Reparar o sustituir	

GUIA DE AVERIAS

2°-BAJA POTENCIA

SINTOMA	CAUSA PROBABLE	SOLUCIÓN
Sale chispas cuando acelera	Filtro de combustible sucio o tubo de gasolina roto Escape sucio	Limpiar filtro combustible y conductos del combustible Limpiar los restos de suciedad
Baja compresión	Pistón, segmento, cilindro con holgura	Sustituir pistón o segmento
El aceite pierde aceite	Junta entre cilindro y carter rota	Sustituir la junta
Toma de aire por un lado del cigüeñal	El reten está mal	Sustituir el retén
	Motor recalentado Restos se carbonilla en la cámara de combustión	Evitar usar el motor durante largos periodos de tiempo a velocidades altas Limpiar los restos de carbonilla

EL MOTOR FUNCIONA INCORRECTAMENTE

SINTOMA	CAUSA PROBABLE	SOLUCIÓN
Golpes en el motor	Holgura en el pistón, en el segmento o en el cilindro. Rodamientos del cigüeñal con holgura	Sustituir pistón o segmento Sustituir bulón pistón, rodamiento pistón Sustituir rodamientos
Sonido metálico del motor	Motor recalentado Restos se carbonilla en la cámara de combustión Gasolina incorrecta	Evitar usar el motor durante largos periodos de tiempo a velocidades altas Limpiar los restos de carbonilla Cambiar la gasolina
Sistema de encendido no funciona	Agua en el combustible. Regulación entre electrodos de la bujía incorrecta. Regulación electrónico incorrecta	Cambie el combustible Ajuste la regulación entre electrodos de la bujía y Ajuste regulación electrónico (0,3-0,4mm)

EL MOTOR SE PARA

CAUSA PROBABLE	SOLUCIÓN
Falta de combustible Bujía sucia con carbonilla y el cable de corriente en cortocircuito	Añadir combustible Limpie los restos de carbonilla y conecte el cable de forma correcta