

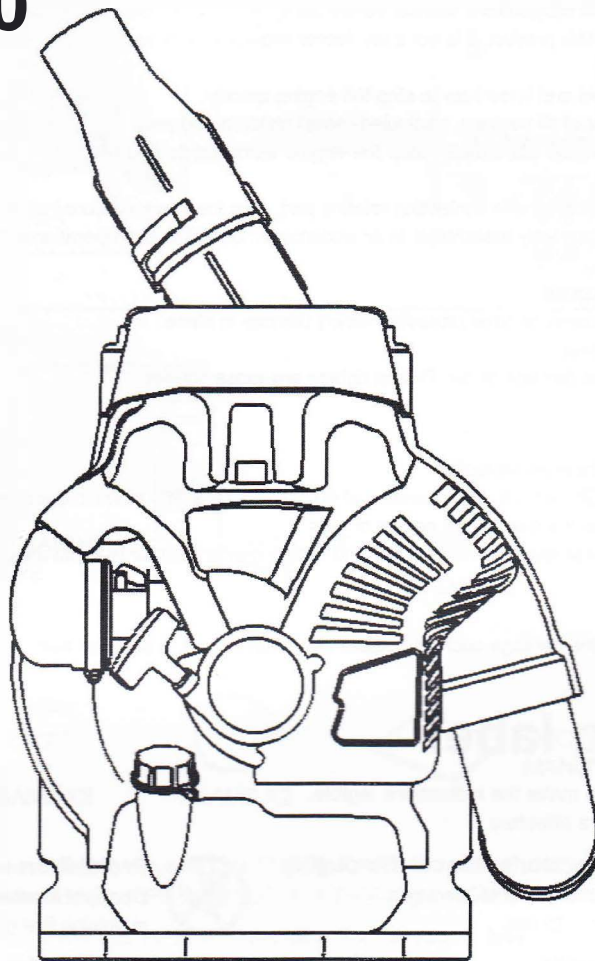

English
Español
Português

BL9000



Owner's Manual
Manual del usuario
Manual do Proprietário

www.foreroagro.com

INDICE

PREFACIO	1	INSTRUCCIONES DE OPERACION.....	5
Etiqueta de alarma.....	1	MANTENIMIENTO.....	6
INSTRUCCIONES PARA EL ARMADO.....	2	ALMACENAMIENTO.....	9
ANTES DE OPERAR LA UNIDAD.....	3	ESPECIFICACIONES.....	9

PREFACIO

Este Manual del Propietario u Operador está diseñado para familiarizar al operador con las diversas características y piezas componentes del equipo, y también para ayudarlo con el armado, la operación y el mantenimiento de su nueva sopladora de cargar a la espalda.

Es esencial que todo operador de este producto, Sopladora de Espalda, lea y entienda el contenido de este manual antes de usar la Sopladora de Espalda.

Las instrucciones importantes sobre seguridad se identificarán mediante el siguiente icono:



El no observar las instrucciones de este manual, puede producir lesiones graves o incluso la muerte.

Para asistencia adicional, póngase en contacto con cualquier distribuidor local autorizado de Maruyama.



ADVERTENCIA



General

- Antes de usar el soplador, lea cuidadosamente y entienda a cabalidad este Manual del usuario. Familiarícese a fondo con el uso adecuado del soplador.
- Nunca permita que los niños utilicen este soplador. No es un juguete. Nunca permita que los adultos utilicen el aparato sin haber leído antes el Manual del usuario.
- Familiarícese con los controles y aprenda cómo apagar el motor rápidamente.
- Mantenga el área de funcionamiento libre de personas, particularmente de niños pequeños y de mascotas.
- Nunca utilice un soplador si usted está fatigado.
- Nunca trabaje sin las protecciones adecuadas u otros dispositivos de protección en su lugar.
- Si el soplador empezara a vibrar en forma anormal, detenga el motor inmediatamente y revise la unidad para descubrir la causa. Generalmente la vibración es la señal de un problema.
- No utilice en un área sin ventilación.
- Para reducir el riesgo de lesiones, asociadas con contactos con piezas giratorias, detenga el motor antes de instalar o de remover accesorios.
- Antes de utilizarlo, asegúrese de que está correctamente montado, sin daños y operativo. El uso de piezas dañadas está prohibido.
- Cambie las piezas cuando registren fugas y daños. Apriete los tornillos flojos.

Seguridad

- Use siempre la protección para los ojos y la protección para los oídos.
- Para reducir el riesgo de lesiones asociadas con la inhalación de polvo, bajo condiciones polvorientas use máscara con filtro facial.
- No dirija la boquilla de la Sopladora hacia personas o mascotas.
- Evite el uso de la sopladora cerca de rocas, gravilla, piedras y material similar, con el objeto de evitar el peligro de desechos lanzados.

PROPÓSITO DE UTILIZACIÓN:

El propósito de este producto es la remoción de basura, tal como hojas secas en la acera, grama, campos de béisbol, parques y calles.

Etiqueta de alarma

- Limpie la suciedad o el barro de la unidad para que las indicaciones siempre estén legibles.
- Encontrará las siguientes etiquetas de alarma fijadas en la unidad.



Lea detenidamente el Manual del Propietario u Operador.
Asegúrese de haber leído completamente el Manual del Propietario u Operador antes de operar la unidad.



Use elementos de protección.
Use en el trabajo elementos de protección tales como: casco, gafas de seguridad, tapones para los oídos, etc.,



Precauciones con las piezas calientes.
El silenciador del motor, las aletas de cilindro, y otras piezas de la unidad funcionan a altas temperaturas. No las toque.



Prevención de incendios.
Nunca maneje combustible o haga mantenimiento de la unidad cerca de un fuego abierto.



Precauciones con el gas de escape.
Tenga cuidado de no respirar el gas de escape del motor de la unidad.

INSTRUCCIONES PARA EL ARMADO

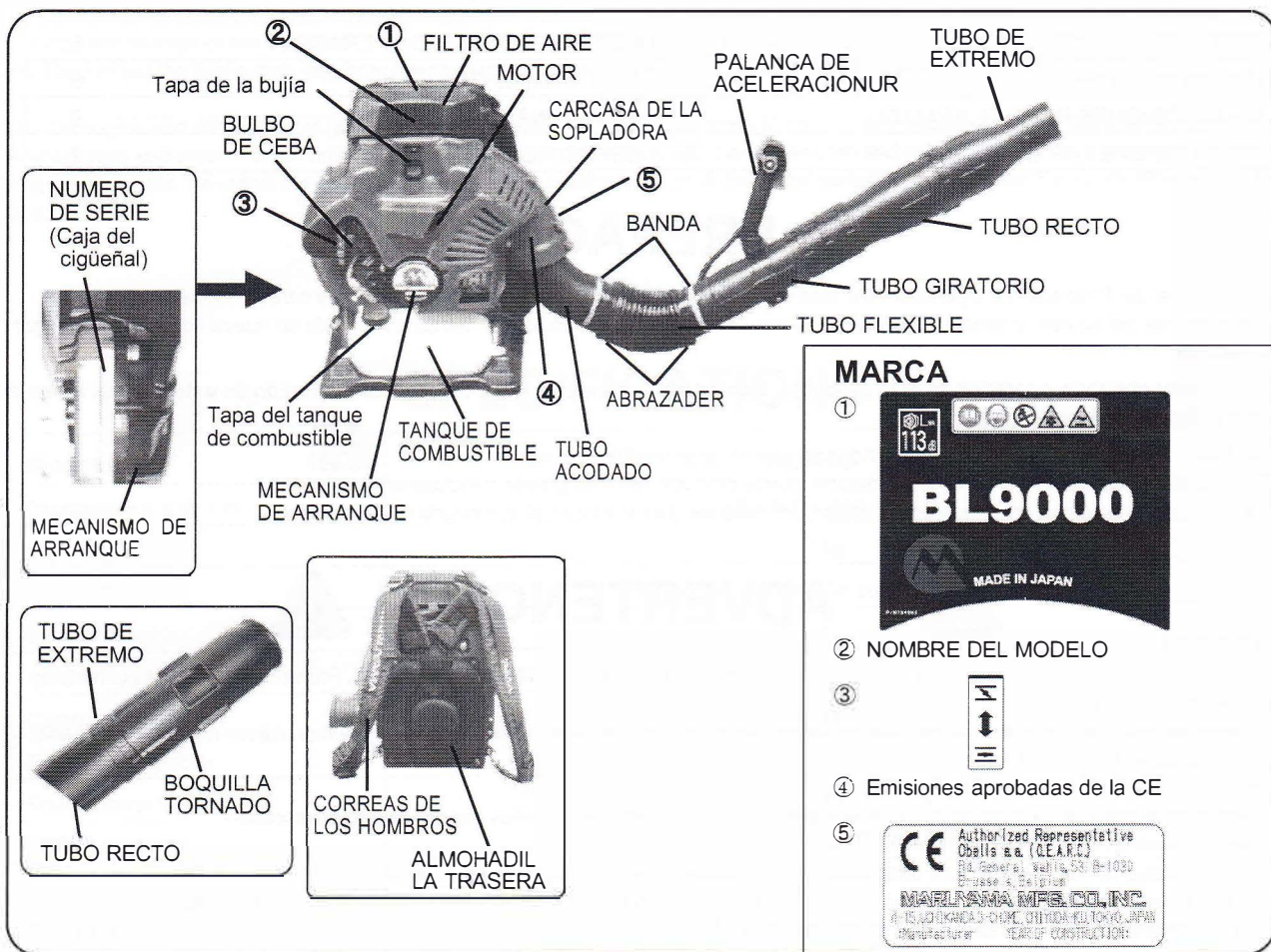

PASO 1) Localice e identifique todos los componentes (vea dibujo).

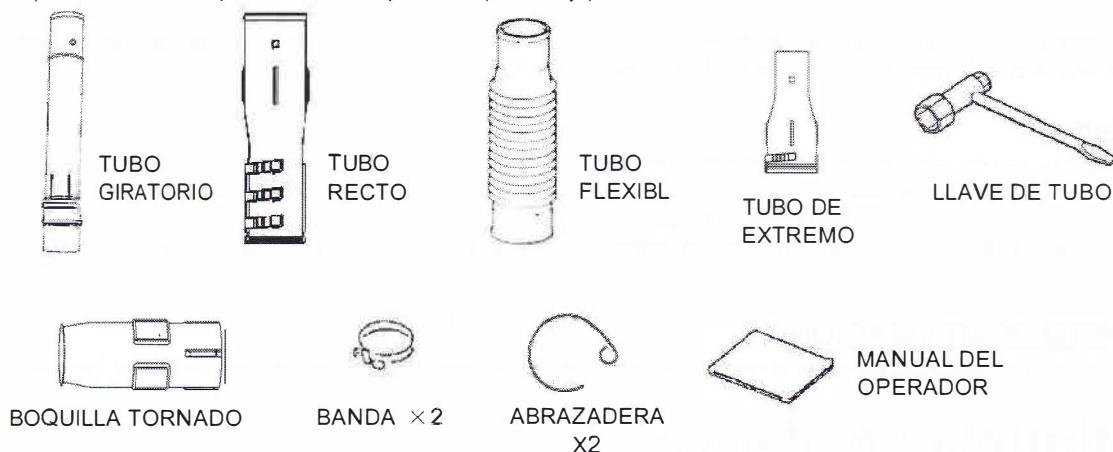

PASO 2) Con un destornillador de cabeza plana, use un BANDA para conectar el TUBO FLEXIBLE a la TUBO ACODADO. A continuación, utilizando una BANDA, conectar el TUBO GIRATORIO para el TUBO FLEXIBLE. Apriete con un destornillador. (vea el bosquejo).

PASO 3) Desliza la PALANCA DEL ACELERACIONUR alrededor del TUBO GIRATORIO, apriete la perilla del retenedor para asegurarlo. (vea las instrucciones en la página 3).

PASO 4) Montar el TUBO RECTO y el TUBO DE EXTREMO. Adjuntar tuberías ensambladas a la TUBO GIRATORIO. (vea el bosquejo).

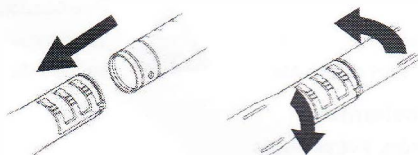

BOQUILLA TORNADO es adecuado para soplar las hojas secas en una amplia gama.

ANTES DE OPERAR LA UNIDAD

Asegúrese de que la sopladora esté correctamente armado y de que todos los sujetadores y acoples estén bien asegurados.

PALANCA DE ACELERACION

Antes de utilizar la mochila soplador, suelte el mando, ajuste del puño del acelerador a la posición y agarre para adaptarse a las preferencias personales, apriete la perilla para asegurarla en su lugar.



Cuando el soplador motorizado se sujeta a la parte posterior del operador, la palanca del acelerador de se encuentra en el tubo.

¡PRECAUCIÓN!

1. Apagado del motor

Antes de apagar el motor, póngalo en marcha al vacío por un corto tiempo.

- Nunca apague el motor cerrando el regulador de aire.
- Nunca apague el motor mientras esté operando a velocidad mayor de la de marcha al vacío.

2. Transporte y almacenamiento

- Apague el motor y déjelo enfriar antes de transportar o guardar la unidad.
- No coloque la unidad sobre grama seca o cerca de cualquier material inflamable antes de que el motor se haya enfriado.

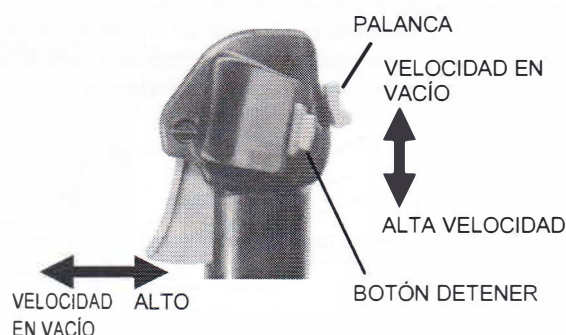

La posición más baja de la palanca es "ALTA VELOCIDAD", y la posición más alta es el "VELOCIDAD EN VACÍO".

Tipo de combustible recomendado

Utilice gasolina limpia, fresca y sin plomo, incluida la gasolina oxigenada o reformulada, con un octanaje igual o superior a 85. Para garantizar la frescura, compre sólo la cantidad de gasolina que pueda utilizar en 30 días. El uso de gasolina sin plomo genera menos depósitos en la cámara de combustión y prolonga la vida de la bujía. No es necesario ni se recomienda el uso de gasolina súper.

¡PRECAUCIÓN!

IMPORTANT: NUNCA UTILICE METANOL, GASOLINA CON METANOL, GASOHOL CON MÁS DE UN 10% DE ETANOL, GASOLINA SÚPER O GASOLINA SIN PLOMO; DE LO CONTRARIO EL CIRCUITO DE ALIMENTACIÓN PODRÍA RESULTAR DAÑADO.

NO UTILICE ADITIVOS DE COMBUSTIBLE DISTINTOS A LOS FABRICADOS PARA LA ESTABILIZACIÓN DURANTE SU ALMACENAMIENTO, COMO EL ESTABILIZANTE/ACONDICIONADOR DE MARUYAMA O UN PRODUCTO SIMILAR. EL ESTABILIZANTE/ACONDICIONADOR DE MARUYAMA SE BASA EN UN DESTILADO DE PETRÓLEO.

MARUYAMA NO RECOMIENDA ESTABILIZANTES CON UNA BASE DE ALCOHOL COMO EL ETANOL, METANOL O ISOPROPIL. NO DEBERÍAN EMPLEARSE ADITIVOS PARA INTENTAR MEJORAR LA POTENCIA O EL RENDIMIENTO DE LA MÁQUINA.

COMBUSTIBLE: MEZCLA DE GASOLINA Y ACEITE

PRECAUCION! El motor usado en esta Sopladora de Espalda es un diseño de 2 ciclos. Las piezas móviles internas del motor, esto es, los cojinetes del cigüeñal, los cojinetes del pasador del pistón y las superficies de la pared de contacto entre el pistón y el cilindro, requieren aceite mezclado con gasolina para su lubricación. Si no se agrega aceite a la gasolina, o si la mezcla de gasolina y aceite no se realiza en la proporción correcta, se causará un daño grave al motor y se anulará la garantía. Para la pre-mezcla de combustible, use Aceite Maruyama 50:1 para 2 Ciclos, o un aceite de buena calidad diseñado para motores de 2 ciclos, enfriados por aire.

⚠ ADVERTENCIA ⚠

La gasolina es extremadamente inflamable y puede ser explosiva en ciertas condiciones. Gire el interruptor de arranque del motor a la posición de APAGADO (OFF). No fume. Asegúrese de que el área esté bien ventilada y libre de cualquier fuente de llama o chispas: esto incluye cualquier artefacto de gas con llama piloto.

MEZCLA DE COMBUSTIBLE: Cuando use aceite Maruyama genuino 50:1 para 2 ciclos, o un aceite de buena calidad diseñado para motores de 2 ciclos enfriados por aire, la proporción de aceite es 50 partes de gasolina por 1 parte de aceite, o 50:1.

PRECAUCION! Si no usa aceite marca Maruyama, nunca use una proporción de mezcla menor de 50:1, sin importar las instrucciones de mezcla del empaque del aceite. Las proporciones menores de 50:1 (por ejemplo, 60:1, 80:1, 100:1), reducen la cantidad de lubricación de las piezas internas móviles del motor y pueden causar daños.

Gasolina	Aceite para motores de dos tiempos (50:1)
1 galón	2,6 onzas
2 galones	5,1 onzas
5 galones	12,8 onzas

1 litro	20mL
5 litros	100mL

INSTRUCCIONES DE MEZCLA: Siempre mezcle el combustible y el aceite en un recipiente limpio, aprobado para gasolina. Marque el recipiente para identificarlo como mezcla de combustible para Sopladora de Espalda. Usando gasolina regular sin plomo, llene el recipiente con la mitad de la cantidad de gasolina que se requiere. Agregue la cantidad correcta de aceite al recipiente, luego agregue la cantidad restante de gasolina. Cierre el recipiente y agítelo momentáneamente para mezclar bien el aceite y la gasolina antes de llenar el tanque de la Sopladora de Espalda.

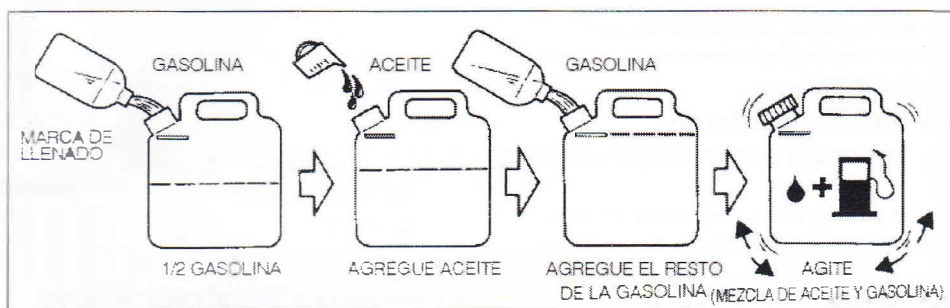

Cuando llene de nuevo el tanque de combustible, limpie alrededor de la tapa del tanque para evitar que mugre y desechos entren al tanque cuando está destapado. Siempre agite momentáneamente el recipiente con la premezcla de combustible, antes de llenar el tanque.

Use siempre una boquilla o embudo cuando reabastezca el combustible, para reducir las salpicaduras. Llene el tanque sólo hasta que falte 1/2 pulgada (6 – 12 mm) para llegar al borde. No llene hasta el final del cuello del tanque.

NOTA:

- Nunca mezcle gasolina y aceite directamente en el depósito del soplador de mochila.
- No fume mientras maneja gasolina.
- No llene el depósito de combustible cuando el motor está caliente o en marcha.
- Antes de poner el motor en marcha, limpie la gasolina que se haya derramado.
- Antes de dar arranque al motor, aléjese por lo menos 3 metros del punto de abastecimiento de combustible.

INSTRUCCIONES DE OPERACION

PROCEDIMIENTO DE ARRANQUE

PASO 1)

Bombee el " BULBO RRIMER " bajo el carburador, hasta que el combustible se vea fluir a través de la "LINEA DE RETORNO DE COMBUSTIBLE".

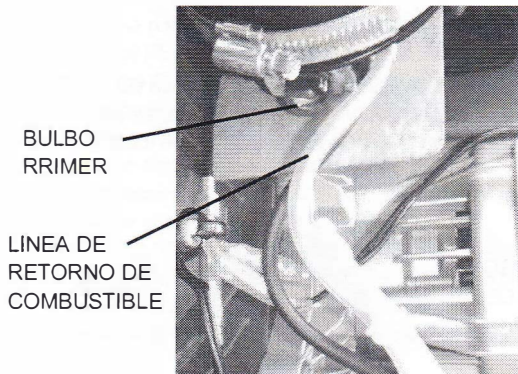

PASO 2)

Mueva la "PALANCA DE REGULACION DE AIRE" totalmente hacia abajo, hasta la posición cerrada. Si el motor ya está caliente, solo se necesitará una graduación parcial o abierta (sin regulación de aire).

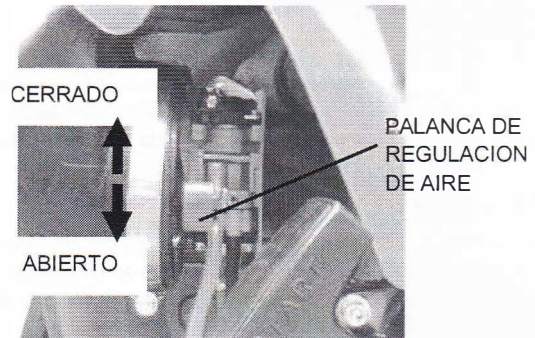

PASO 3)

Ajuste la palanca del acelerador a 1/2 de la velocidad.



PASO 4)

Presione hacia abajo la "tapa del filtro" y mantenga el "marco" con el pie derecho con suavidad.

Tire vigorosamente del "ASIDERO DEL ARRANCADOR" para arrancar el motor.

NOTA: Sólo se necesitan tiros cortos. Nunca tire del cordón de arranque hasta su máxima extensión. Nunca suelte la manija de arranque hasta que ésta no haya regresado a su posición inicial.



PASO 5)

Caliente el motor.

Cuando el motor haya arrancado, mueva lentamente la PALANCA ESTRANGU totalmente hacia abajo, hasta la posición abierta.

Permita que el motor se "CALIENTE" por lo menos a media velocidad.

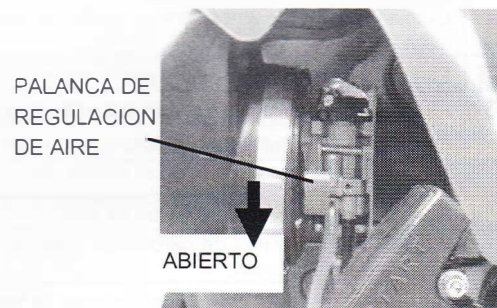

Si un motor MARUYAMA no arranca después de seguir los procedimientos anteriores, póngase en contacto con un distribuidor MARUYAMA autorizado.

OPERACIÓN DE LA SOPLADORA

Cuando el motor se ha calentado, la Sopladora se puede colocar en la espalda del operador.

Cuando la Sopladora está colocada y lista para la operación, ajuste el regulador a la velocidad requerida para realizar la tarea.



ADVERTENCIA

- Nunca opere una Sopladora de Espalda cuando esté fatigado.
- Nunca opere una Sopladora de Espalda sin tener en su lugar las protecciones adecuadas u otros dispositivos de seguridad.



ADVERTENCIA

Para evitar recalentamiento y colapso del motor, el aire de enfriamiento entra a través de la rejilla trasera de la carcasa del ventilador y el ventilador de la sopladora lo impulsa a través de una abertura en la carcasa del ventilador, sobre el área de las aletas del cilindro, sacando así el calor de la combustión. La rejilla y las aletas del cilindro deben mantenerse libres de pasto, polvo y de todo desecho. Esta garantía no cubre falla del motor debida a falta de "Mantenimiento Normal".

APAGADO DEL MOTOR

Siempre haga funcionar el motor a velocidad de marcha en vacío durante unos pocos minutos para permitir que se enfríe antes de apagarlo. Para apagar el motor, pulse y mantenga pulsado el botón de parada hasta que el motor se detiene por completo.

BOTÓN
DETENER

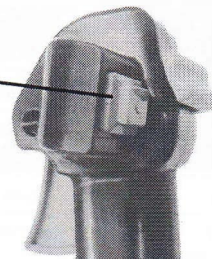

MANTENIMIENTO



ADVERTENCIA

- No intente arrancar o utilizar un soplador que muestre fuga de combustible.
- Siempre retire de la bujía la tapa cuando dé servicio al motor para evitar que el motor arranque accidentalmente.

CUADRO DE MANTENIMIENTO PERIODICO

Mantenimiento	Diariamente	Cada 25 horas	Cada 50 horas	Cada 100 horas
Comprobar si hay combustible y llenar	●			
Comprobar si hay fugas de combustible	●			
Comprobar si faltan o si es necesario apretar los pernos, las tuercas y los tornillos.	●			
Limpie el filtro de combustible		●		
■ Limpiar el filtro de aire.		●		
■ Eliminar el polvo y la suciedad del filtro de entrada de aire		●		
Apretar las tuercas y los tornillos.			●	
Limpia la bujía de encendido y ajustar la separación entre los electrodos			●	
■ Eliminar el polvo y la suciedad de las aletas del cilindro			●	
● Eliminar los depósitos de carbón del orificio de escape.			●	
Cambiar el filtro del combustible				●
Cambiar la bujía				●
Reemplazar el elemento del filtro de aire				●
● Eliminar los depósitos de carbón del cabezal del pistón y de la cámara de combustión.				●
● Revise la porción deslizante del cigüeñal, la biela, etc.				●
Cambiar el tubo del combustible, la junta de la tapa del depósito de combustible.	Se recomienda cambiar cada 3 años.			

●: El mantenimiento ha de ser realizado por un distribuidor autorizado de motores Maruyama.

■: Realizar el mantenimiento con mayor frecuencia en condiciones de mucho polvo.

NOTA:

Los intervalos de mantenimiento indicados se utilizarán a modo de referencia.

El mantenimiento se realizará con mayor frecuencia, según se precise, en función de las condiciones de funcionamiento.

Utilice aceite Maruyama estándar (50:1) para motor de dos tiempos.

FILTRO DE AIRE

Intervalo de mantenimiento

- Debería limpiar y examinar el filtro de aire cada vez que utilice el soplador, o con más frecuencia cuando trabaje en condiciones de mucho polvo.
- Cámbielo tras 100 horas de funcionamiento.

Limpeza del filtro de aire

1. Mueva la palanca del estrangulador hasta la posición "Close" ().
2. Suelte el PERILLA y retire la tapa del filtro de aire.
3. Clean the filter.
 - Filtro de espuma
Limpiar filtro de espuma golpeando suavemente o limpiar con un disolvente adecuado del filtro. Entonces completamente seco antes de volver a usarla.
 - Filtro de aire (PAPEL)
FILTRO DE AIRE LIMPIO (PAPEL) golpeando suavemente. Sustituir el filtro si está dañado o muy sucio.
4. Montar los componentes en orden inverso.
5. Reinstale la tapa del filtro de aire y ajuste el PERILLA.

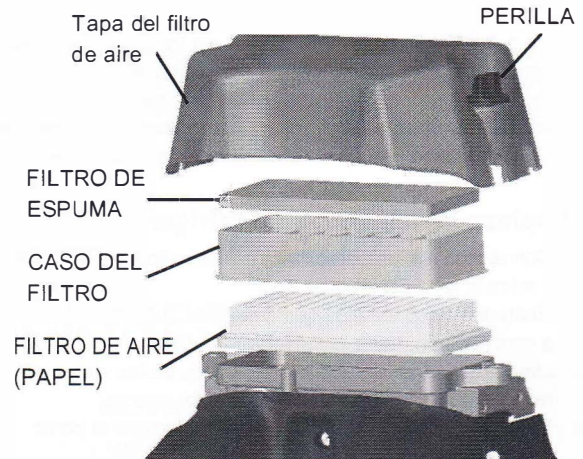

Filtro de combustible

Intervalo de mantenimiento

- Debería limpiar y examinar si el filtro del combustible está dañado después de cada 25 horas de funcionamiento.
- El filtro de combustible debería cambiarse tras 100 horas de funcionamiento.

Sustitución del filtro de combustible

El filtro de combustible está fijado al extremo del tubo de captación de combustible en el interior del depósito.

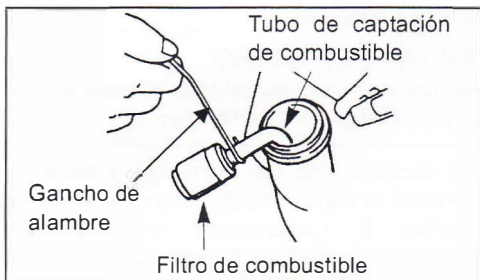

Para cambiar el filtro del combustible:

1. Asegúrese de que el depósito esté vacío.
2. Retire la tapa del depósito.
3. Con un gancho, extraiga con cuidado el filtro a través del orificio de llenado de combustible.
4. Agarre el tubo de combustible situado junto al racor del filtro y extraiga el filtro, pero sin soltar el tubo.
5. Coloque el nuevo filtro manteniendo el tubo de combustible aún agarrado.
6. Deje caer el nuevo filtro en el depósito de combustible.
7. Antes de volver a cargar combustible, asegúrese de que el filtro no esté atascado en un rincón del depósito, y de que el tubo de combustible no esté doblado (retorcido).

Bujía

Intervalo de mantenimiento

- La bujía debería retirarse del motor y comprobarse tras 25 horas de funcionamiento.
- Cámbiela tras 100 horas de funcionamiento.

Mantenimiento de la bujía

1. Con el motor a temperatura ambiente, gire varias veces de un lado a otro el protector de plomo de alta tensión de la bujía para aflojarlo y retirarlo, a continuación.
2. Extraiga la bujía.
3. Limpie los electrodos con un cepillo duro.

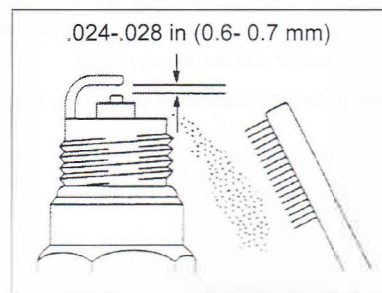

4. Ajuste la separación entre los electrodos a 0,6 -0,7 mm.
5. Cambie la bujía si está sucia de aceite, dañada o si los electrodos están gastados.
6. Cuando instale la bujía, no la apriete en exceso. El par de apriete es (10.7-16.6 N•m).

Aletas de refrigeración del cilindro

Intervalo de mantenimiento

Debería limpiar las aletas de refrigeración del cilindro después de cada 50 horas de funcionamiento o una vez a la semana, lo que ocurra primero.

El aire debe fluir libremente alrededor y a través de las aletas de refrigeración del cilindro para evitar el sobrecalentamiento del motor. El depósito de hojas, hierba, suciedad y residuos en las aletas aumentará la temperatura de funcionamiento del motor. Esto puede reducir el rendimiento y la vida del motor.

Limpieza de las aletas de refrigeración

1. Con el motor a temperatura ambiente, afloje el PERILLA y retire la tapa del filtro de aire.
2. Retire los cinco tornillos que sujetan la cubierta superior, a continuación, retire la cubierta superior.
3. Limpiar toda la suciedad y los residuos de las aletas de refrigeración y alrededor de la base del cilindro.
4. Vuelva a instalar la cubierta superior y apriete el pomo.

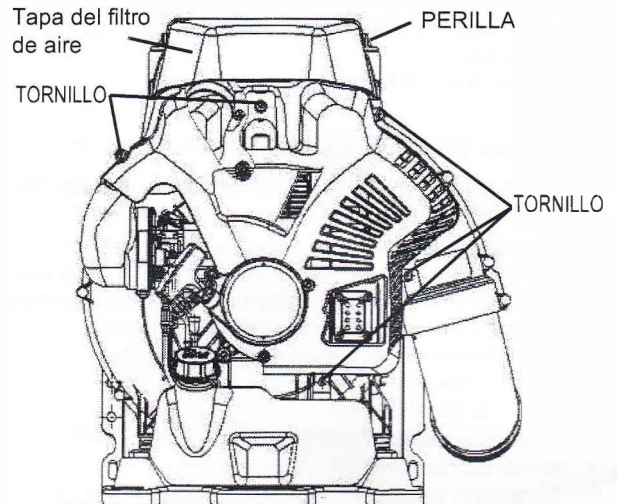

Silenciador del escape

Intervalo de mantenimiento

Debe examinar y limpiar el silenciador después de cada 50 horas de uso.

Mantenimiento del silenciador

1. Con el motor a temperatura ambiente, afloje el PERILLA y retire la tapa del filtro de aire.
2. Retirer les vis, puis enlever le couvercle supérieur (reportez-vous à la section « Nettoyage des ailettes de refroidissement »).
3. Limpie el silenciador con un cepillo duro.

IMPORTANTE: Tenga cuidado de que no se introduzca suciedad ni residuos en el orificio de escape, puede causar daños en el motor.

4. Vuelva a instalar la tapa superior y la tapa del filtro.

Limpieza general y ajuste

! ADVERTENCIA !

RIESGO POTENCIAL

· Cuando el motor está funcionando, el ventilador y otras piezas se mueven.

QUÉ PUEDE SUCEDER

· El contacto con el ventilador en funcionamiento u otras piezas móviles podría provocar lesiones personales graves o incluso la muerte.

CÓMO EVITAR EL PELIGRO

· Apague siempre el soplador portátil antes de proceder con cualquier tarea de limpieza o mantenimiento.

Si se realiza el mantenimiento correctamente, el soplador de MARUYAMA ofrecerá el máximo rendimiento durante un largo período de tiempo. El mantenimiento adecuado incluye comprobar con frecuencia si todas las fijaciones están bien apretadas, y toda la máquina bien limpia.

Protector del ventilador

Cuando el flujo de aire disminuya durante el funcionamiento, apague el motor y inspeccionar la protector del ventilador para el bloqueo por los escombros.

Limpieza de restos de protector del ventilador.



ADVERTENCIA

Nunca utilice el soplador sin el protector del ventilador. Antes de cada uso, verifique que el protector está unido en su lugar y está libre de cualquier daño.

Protector del ventilador

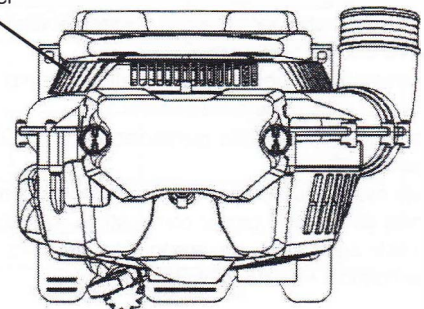

ALMACENAMIENTO

Para almacenar la sopladora durante un tiempo largo, primero realice todos los procedimientos del mantenimiento corriente y las reparaciones necesarias. Desconecte del carburador la línea de suministro de combustible, y oprima el bulbo cebador hasta que deje de salir combustible de la línea de retorno de combustible.

Encienda el motor y permita que marche hasta que se detenga. Tire del cordón de arranque unas pocas veces para remover todo exceso de combustible del motor. Retire la bujía e inserte una pequeña cantidad de aceite dentro del cilindro. Tire lentamente del cordón de arranque y lleve el pistón a una posición lo más cercana posible al orificio de la bujía. Instale nuevamente la bujía. Aplique una capa delgada de aceite a todas las superficies metálicas y almacene la sopladora en un lugar seco.

ESPECIFICACIONES

Modelos	BL9000
Dimensiones Largo x Ancho x Alto	365 x 500 x 550 mm
Peso Seco	10.9 kg
Tipo de Motor	Maruyama/2-Recorrido Enfriado por Aire CE800 para EPA
Desplazamiento	79.2 mL
Sistema de Ignición	Électrique
Carburador	Diaphragme toutes positions
Capacidad del Depósito de Combustible	2.1 L
Nivel de poder de sonido	113 dB(A)
Vibración	1.2 m/s ² (PALANCA DE ACELERACIÓN)
Mezcla de Combustible	50:1 Use aceite Maruyama 50:1 para Motor de 2 Ciclos o cualquier aceite de calidad para motores de 2 ciclos, diseñado para usarse en motores de 2 ciclos, enfriados por aire y de alto desempeño.

